

MANUEL D'UTILISATION

SCOOTER GTRS4 Le Mans - S12

SCOOTER MONSTER X – S12X



HEARTWAY



HEARTWAY MEDICAL PRODUCTS CO., Limited

TAIWAN

Distribué en France par **PMR-FRANCE**

FRANCE

DATE DE PUBLICATION : février 2017 mise à jour janv 2018

VERSION : N° de pièce :70030175 France

TABLE DES MATIÈRES

1. INSTRUCTIONS DE SÉCURITÉ.....	3
2. PERTURBATION ÉLECTROMAGNÉTIQUE (EMI).....	7
3. CARACTÉRISTIQUES TECHNIQUES.....	9
4. DIMENSIONS DU PRODUIT.....	10
5. AJUSTEMENTS.....	11
6. PANNEAU DE CONTRÔLE.....	14
7. CHARGEMENT DE LA BATTERIE.....	27
8. BATTERIE : INSTRUCTIONS ET ENTRETIEN.....	30
9. ENTRETIEN ET RÉPARATIONS.....	31
10. DIAGNOSTIC DE PANNE ET REMISE EN ÉTAT.....	33
11. SCHÉMA DU CIRCUIT.....	34
12. SUSPENSION BREVETÉE DE HEARTWAY.....	34
13. LISTE DES PIÈCES.....	35
14. GARANTIE.....	36

Autonomie pouvant atteindre 45 km dans
des conditions IDÉALES.

Peut monter des côtes de 12 degrés et moins.

INSTRUCTIONS DE SÉCURITÉ

◆ Consignes générales



Portez toujours une ceinture de sécurité, quand vous roulez.



N'utilisez pas le scooter sous l'emprise de l'alcool.



N'utilisez jamais les émetteurs-récepteurs portatifs ou les téléphones cellulaires sans avoir d'abord éteint le véhicule.



Assurez-vous qu'il n'y a pas d'obstacle derrière vous lorsque vous faites marche arrière.



N'effectuez pas de virage brusque ou d'arrêt soudain.

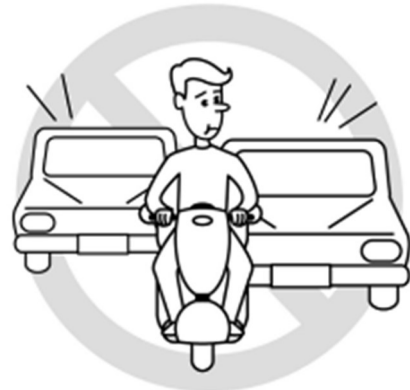

N'utilisez pas votre scooter dans la circulation routière.



Ne franchissez jamais une bordure dont la hauteur excède les limites indiquées dans les instructions techniques.



Gardez toujours vos mains et vos pieds sur le scooter lorsque celui-ci est en marche.



Afin d'éviter les accidents, n'utilisez pas votre scooter dans la neige ou sur les chaussées glissantes.



Ne permettez pas aux jeunes enfants de jouer sans supervision près du scooter lorsque les batteries de celui-ci sont en charge.

◆ **Avertissement – Assurez-vous d'avoir bien lu et compris ce manuel d'utilisation avant d'utiliser votre scooter.**

1. L'utilisation de ce scooter est tolérée sur les accotements de la chaussée. Néanmoins, pour votre sécurité, nous vous recommandons d'utiliser les trottoirs ou les pistes cyclables. Les automobilistes risquent d'avoir de la difficulté à vous voir lorsque vous êtes assis sur votre scooter. Respectez les règles de circulation piétonne. Attendez que la voie se libère avant de vous engager et avancez avec extrême précaution.
2. Afin de prévenir les blessures à soi et à autrui, assurez-vous de toujours bien éteindre le véhicule avant d'y monter ou d'en descendre.
3. Assurez-vous toujours que les roues motrices soient bien embrayées avant le départ. N'éteignez pas votre scooter lorsqu'il est encore en mouvement. Cela entraînerait un arrêt très brusque.
4. N'utilisez pas ce scooter ou tout équipement optionnel disponible si vous n'avez pas lu et compris les consignes de ce manuel. Si vous ne comprenez pas les avertissements ou les instructions, contactez un professionnel de la santé, un magasin de matériel médical ou un assistant technique avant d'utiliser le

scooter. Autrement, vous risqueriez de vous blesser, de blesser quelqu'un ou d'endommager votre scooter.

5. Certains utilisateurs, tels que ceux atteints d'une pathologie particulière, doivent s'entraîner à utiliser le scooter en présence d'une tierce personne. Cette tierce personne peut être un membre de la famille ou un professionnel de la santé, ayant reçu une formation pour assister un utilisateur de scooter dans ses activités quotidiennes.
6. Évitez de soulever ou de déplacer votre scooter en saisissant les pièces mobiles, telles que les accoudoirs, le siège et les roues. Des dommages corporels et matériels pourraient survenir.
7. Ne dépassez jamais les limites d'utilisation définies dans ce manuel.
8. Ne vous asseyez pas sur le scooter lorsqu'on le transporte dans un véhicule.
9. Gardez vos mains éloignées des roues lorsque le scooter est en marche. Faites attention, car des vêtements amples peuvent se faire prendre dans les roues.
10. Consultez votre médecin si vous prenez des médicaments ou si votre condition physique risque d'altérer votre capacité d'utiliser votre scooter en toute sécurité.
11. Vérifiez avant d'utiliser votre scooter si l'embrayage (Drive) est enclenché ou déverrouillé.
12. Si le scooter est équipé de roue anti-bascule, vous ne devez pas l'enlever.
13. Le contact entre le scooter et certains outils peut entraîner une décharge électrique. Il ne faut pas brancher un fil de rallonge au chargeur de batterie mais le brancher directement sur la prise de courant.
14. Lorsque vous montez une pente, respectez scrupuleusement les consignes de sécurité. Ne prenez jamais une pente en travers mais toujours de face. Autrement, le scooter peut basculer ou vous pouvez tomber.
15. Avant de monter une pente, assurez-vous que l'angle d'inclinaison n'excède pas les limites du scooter.
16. Ne faites pas marche arrière sur une marche, une bordure ou tout autre obstacle. Votre scooter pourrait basculer ou vous pourriez tomber.
17. Réduisez toujours votre vitesse lors d'un virage serré. N'effectuez pas de virages brusques lorsque le scooter roule à grande vitesse.
18. La pluie, la neige, le sel, l'humidité et les chaussées glacées ou glissantes peuvent endommager les composants électriques du scooter.
19. Ne vous asseyez sur le scooter que lorsqu'il a les pneus et roues au sol.
20. Ne touchez jamais le moteur après avoir utilisé votre scooter. Il peut être très chaud.



21.

◆ Modifications

Heartway a conçu et fabriqué les scooters afin d'optimiser leur utilité. Vous ne devez jamais modifier,

ajouter, enlever ou désactiver une pièce ou une fonction de votre scooter. Des dommages corporels ou des dommages au scooter pourraient survenir.

- Ne modifiez pas le scooter d'une manière qui n'est pas approuvée par Heartway. N'utilisez pas un accessoire qui n'a pas été testé ou qui n'est pas approuvé pour les scooters *Heartway*. Pour votre sécurité, seul un technicien autorisé peut modifier les paramètres du contrôleur.
- Familiarisez-vous avec les capacités de votre scooter. *Heartway* recommande d'effectuer un contrôle de sécurité avant chaque utilisation afin d'assurer le bon fonctionnement de votre scooter.

◆ **Contrôles à effectuer avant l'utilisation :**

1. Si votre scooter est équipé de pneumatiques à air, vérifiez la pression de gonflage.
2. Vérifiez la charge des batteries.
3. Vérifier le fonctionnement du frein moteur.

◆ **Le poids maximal autorisé :**

1. Consultez le tableau des caractéristiques techniques pour connaître le poids maximal autorisé.
2. Il faut respecter le poids maximal autorisé. Autrement, la garantie est annulée. *Heartway* se dégage de toute responsabilité en cas de blessures ou de dommages matériels survenant suite au non-respect du poids maximal autorisé.
3. Le transport de passagers sur le scooter est interdit. Le centre de gravité du scooter serait modifié et il pourrait basculer.

◆ **La pression des pneus :**

1. Si votre scooter est équipé de pneus à air, vérifiez la pression des pneus au moins une fois par semaine.
2. Maintenir la bonne pression prolonge la vie de vos pneus et assure une conduite fluide.
3. Un pneu ne doit jamais être surgonflé ou insuffisamment gonflé. Une pression de gonflage de 2-2.4 bar doit être maintenue en permanence.
4. Si vous gonflez vos pneus à l'aide d'un compresseur sans indication de pression, vous risquez un surgonflage et un éclatement des pneus.

◆ **La température atmosphérique :**

1. Certaines pièces du scooter sont sensibles aux températures extrêmes. Le système de contrôle fonctionne uniquement lorsque la température se situe entre -25 et 50 degrés Celsius.
2. Il se peut qu'à une température extrêmement basse les batteries gèlent. Dans une telle situation, il se peut que le scooter ne soit plus opérationnel. Lorsque la température est extrêmement élevée, il se peut que la vitesse du scooter soit inférieure à la normale. Cette diminution de la vitesse est activée par le système de contrôle pour éviter les dommages au moteur et aux autres composants électriques.

2. INTERFERENCES ÉLECTROMAGNÉTIQUES (EMI)

Le développement rapide de l'électronique, surtout dans le domaine des communications, sature l'environnement d'ondes radio électromagnétiques (EM) émises par les télévisions, les radios et les appareils de communication. Ces ondes EM sont invisibles et leur intensité augmente à mesure que l'on s'approche de la source. Tous les conducteurs électriques servent d'antennes aux signaux EM et tous les scooters sont sensibles aux interférences électromagnétiques (EMI). Cette interférence pourrait provoquer des mouvements anormaux et involontaires, ou un contrôle irrégulier du scooter. Le fonctionnement des scooters peut être perturbé par les interférences électromagnétiques (EMI) causées par l'énergie électromagnétique émise par des sources telles que les stations de radiocommunication, les stations de télédiffusion, les radioamateurs, les appareils radio émetteurs-récepteurs et les téléphones cellulaires. L'interférence (provenant d'ondes radio) peut causer un relâchement des freins ou un mouvement non désiré. Elle peut aussi causer des dommages irréparables au système de commande du véhicule. L'intensité de l'énergie électromagnétique est mesurée en volts par mètre (V/m). Chaque véhicule peut résister à une certaine intensité d'EMI. Cette capacité de résistance se nomme le "niveau d'immunité". Plus le niveau d'immunité est élevé, plus le véhicule est protégé. Actuellement, la technologie permet aux véhicules de résister à un minimum de 20 V/m, ce qui assure une protection contre les sources communes d'émission.

Le respect des consignes de sécurité suivantes devrait réduire les risques de freinage ou de mouvements intempestifs qui pourraient causer des blessures graves :

1. N'utilisez pas votre téléphone cellulaire lorsque le scooter est en marche.
2. Repérez les sources d'émission à proximité, telles que les stations de radiodiffusion ou de télévision, et évitez de vous en approcher.
3. S'il se produit un mouvement ou un relâchement des freins involontaire, éteignez le scooter dans les plus brefs délais.
4. Sachez que la modification du scooter par l'ajout d'accessoires (telle une radio) peut diminuer le niveau d'immunité du véhicule à l'EMI.
5. Signalez tout mouvement ou relâchement des freins involontaire, à votre fournisseur et notez s'il y a une source d'émission d'ondes radio à proximité.

Veillez éteindre le scooter dès que possible dans les conditions suivantes :

- Le scooter fait des mouvements involontaires.
- Le scooter est incontrôlable.
- Les freins ne fonctionnent pas normalement.

S12S-CARACTÉRISTIQUES TECHNIQUES

MODELE	GTRS4 Le Mans - S12	MONSTER X
CAPACITÉ DE POIDS	160 kg (350 lbs)	160 kg
SIÈGE	48 cm (prof.) x 51 cm (larg)	Largeur 51cm type "bacquet"
ROUE MOTRICE	356 mm x 125 mm (14" x 5") roues pneumatiques	360mmx160mm (15"x6.3") roues pneumatiques
ROUE AVANT	330 mm x 100 mm (13" x 4") roues pneumatiques	330mmx120mm (13"x4.8") roues pneumatiques
VITESSE MAXIMALE	10- 15 km/h (en option)	10-15 km/h (en option)
BATTERIE	80 ah x 2 pcs	12V 80ampx2
AUTONOMIE MAX CUMULEE	45 km	45km
TYPE DE CHARGEUR	8A, indépendant, 120/240 V., 50/60 Hz	8A, indépendant, 120/240 V., 50/60 Hz
TYPE DE CONTRÔLEUR	S-DRIVE 140 A	S-Drive 200Amp
TYPE DE MOTEUR	4 pôles, 700W	4 pôles 900W
POIDS AVEC BATTERIES	150 kg	150kg
POIDS SANS BATTERIES	100 kg	100kg
RAYON DE BRAQUAGE	1280 mm	1350mm
SUSPENSION	COMPLÈTE	COMPLETE
LONGUEUR	1420 mm	1620
LARGEUR	710 mm	790
HAUTEUR	1360 mm	1360
SIÈGE : LARGEUR	510 mm	510mm
SIÈGE : HAUTEUR	460 mm	460mm
SIÈGE : PROFONDEUR	480 mm	480mm
DOSSIER : HAUTEUR	750 mm	750mm
EMPATTEMENT	1025 mm	1075mm
GARDE AU SOL MAX	80 mm	100mm
% PENTE SÉCURITAIRE	10 degrés	10 degrés
% PENTE MAXIMUM	12 degrés	12 degrés
PLATEFORME	320 mm	320mm

S12 -DIMENSIONS

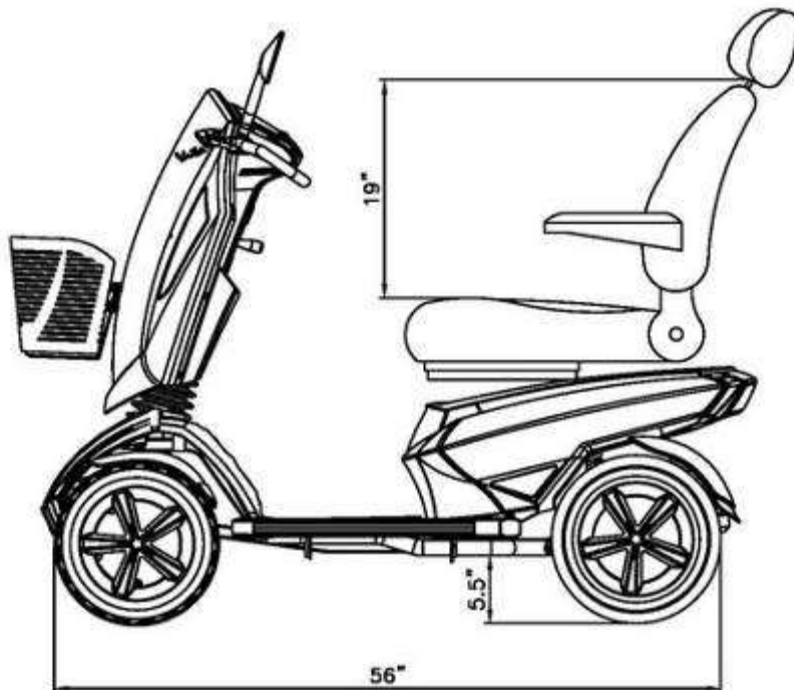
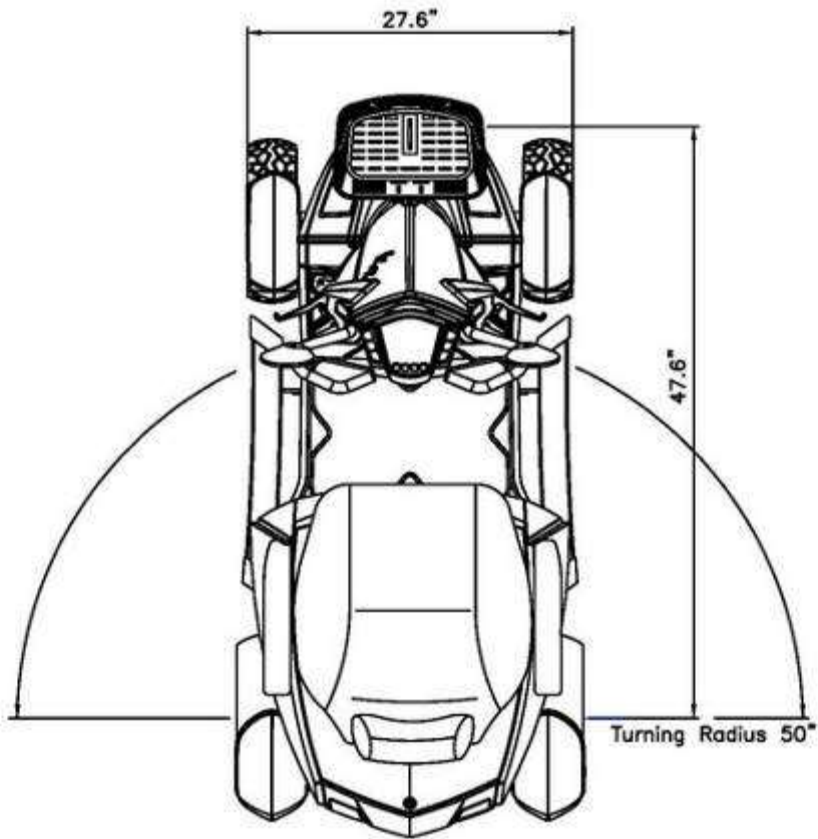

REGLAGES

Réglages du siège :

Tournez la molette d'ajustement pour régler l'inclinaison de l'accoudoir.

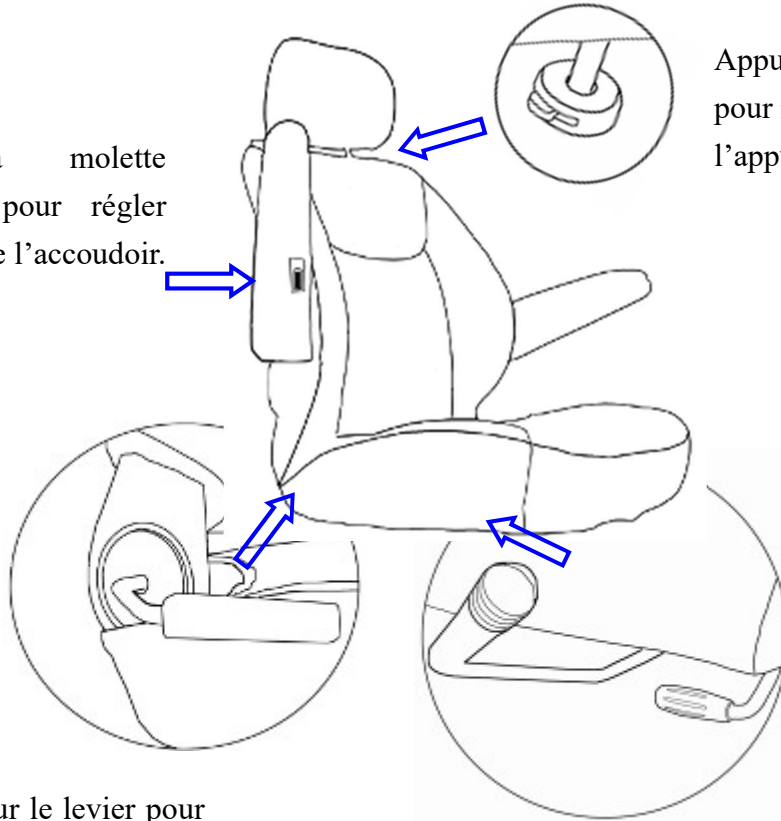

Appuyez sur le « clips » pour régler la hauteur de l'appui-tête.

Appuyez sur le levier pour régler l'inclinaison du dossier

- Actionner le levier de rotation pour faire pivoter le siège.
- Pour avancer ou reculer le siège, actionnez le levier avant.

Conduite

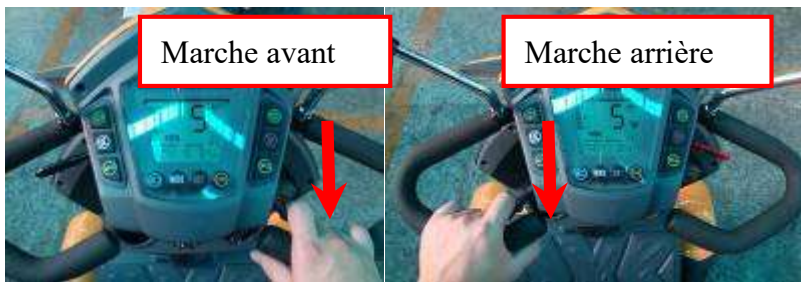

- Utilisez la manette de droite pour faire marche avant et la manette de gauche pour faire marche arrière.
- Veuillez relâcher le levier de marche avant ou de marche arrière pour arrêter le scooter. Le système de freinage électromagnétique sert aussi de frein de stationnement.
- Lorsque le scooter est débrayé (mode roues libres), un frein s'active automatiquement si la vitesse est supérieure à 3 km/h (soit 30 % de la vitesse maximale -10 km/h), par exemple si le scooter est en roues libres en pente descendante ou que vous souhaitez le déplacer en le poussant. C'est la raison pour laquelle, vous ne devez jamais vous faire tracter par un autre véhicule, cela endommagerait le scooter de façon irréversible.

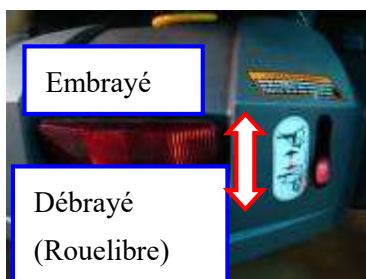

- ✧ Lorsque le moteur est débrayé, le scooter est en mode roues libres.
- ✧ Embrayez pour utiliser le frein moteur.
- ✧ Le système de freinage est désengagé lorsque le scooter est en mode roues libres.
- ✧ Evitez le plus possible d'utiliser le mode roues libres ou uniquement en présence d'une tierce personne.
- La tierce personne peut embrayer pour activer le frein moteur en cas d'urgence.

Réglage de la colonne de direction

- Appuyez sur le levier et ajustez le guidon à la position désirée.
- N'ajustez jamais le guidon lorsque le scooter est en mouvement.
- Le guidon doit être bien verrouillé une fois dans la position désirée.



Réglage du système de suspension arrière :













La fermeté de la suspension arrière est réglable. Il y a 5 niveaux de réglage. La capacité du système est d'environ 120 kg et chacun des niveaux peut porter jusqu'à 13,5 kg.



TABLEAU DE BORD

Écran ACL (affichage à cristaux liquides)

Modèle	
Affichage	<ol style="list-style-type: none"> 1. Autonomie disponible et indicateurs du niveau de charge de la batterie (symbolisés par 6 barres et un symbole batterie) 2. Horloge : Affichage et réglage Heure / Minute / Seconde 3. Compteur de vitesse : symbole « km/h / mph » 4. Position du Limiteur de vitesse : indiquée par « H » (élevée) et « L » (faible) 5. Odomètre : compteur kilométrique (9999,9 km cumulés max) - journalier/trajet (99.9 max) 6. Eclairage avant (LED bleu en mode économie d'énergie) 7. Eclairage arrière (freinage et marche arrière LED orange) 8. Clignotant de droite : Mode clignotant, voyant vert 9. Clignotant de gauche : Mode clignotant, voyant vert 10. Feu de stationnement « warning », les indicateurs de clignotants de droite et de gauche clignotent simultanément. Egalement pour le mode marche arrière 11. Code panne : défaut mauvais fonctionnement LED rouge + symbole « warning » + code panne 1 chiffre 12. Test auto diagnostic du tableau de bord au démarrage. Toutes les LED s'allument pendant quelques secondes 13. Contrôle de température Mode Celsius ou Fahrenheit

	 14. Témoin de marche arrière clignotant
Buttons	 : Clignotant de gauche  : Clignotant de droite
	 : Grande/Petite Vitesse  : Feu de stationnement
	 : Klaxon
	 : Phare avant  : MODE  : RÉGLAGE  : Feu de marche arrière

Conditions d'utilisation

POINT	CARACTÉRISTIQUES
Tension	Courant continu 24 V tension nominale continue
Tension à l'utilisation	plage d'utilisation en courant continu 16-32V selon les conditions d'utilisation
Température d'entreposage	Entre -40°C et 65°C
Température d'utilisation	Entre -25°C et 50°C



2 \ Essai de fonctionnement général (20 ± 5°C)

Instructions d'utilisation











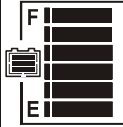
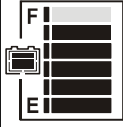
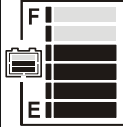

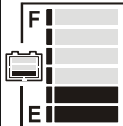
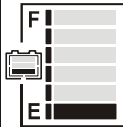
1 \ Capteur et afficheur de vitesse

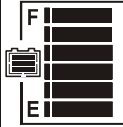
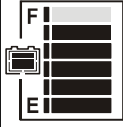
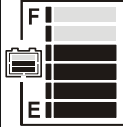
	CARACTÉRISTIQUES
	Détection de la vitesse par le capteur qui convertit les tr/min du transaxe en km/h (1821 tr/min = 60 km/h).
Tolérance	5~15 % (± 2 %)
amplitude	0,0 ~ 99
Changement d'affichage	Réglage par défaut en km/h. Changer pour mi/h à l'aide des boutons MODE et SET .

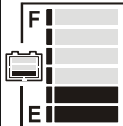
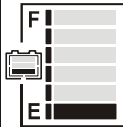
2 、 Fonction Vitesse : élevé ou lente

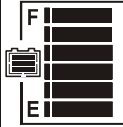
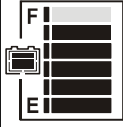
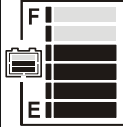
CARACTÉRISTIQUES	
Fonctionnement	<p>(1) Appuyez sur le bouton de vitesse  pour changer de vitesse</p> <p>(2) Appuyez une fois :grande vitesse<<---->>faible vitesse</p>
Symboles	<p>Le « H » symbolise « vitesse élevée</p> <div style="text-align: center;">  </div> <p>Le « L » symbolise « faible vitesse »</p> <div style="text-align: center;">  </div>
Vitesse de clignotement	1 seconde

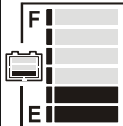
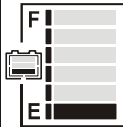
3 - Indicateur d'alimentation

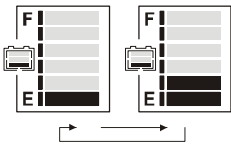
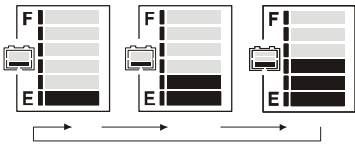
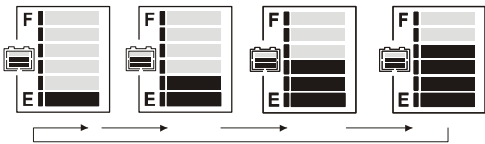
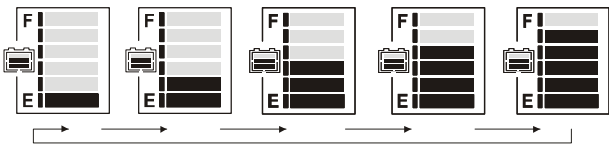
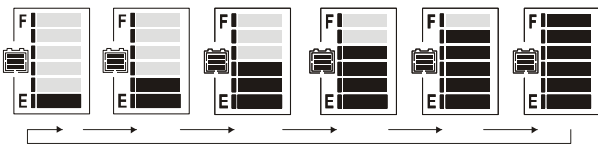
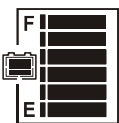

CARACTÉRISTIQUES																									
Capacité restante de la batterie	<table border="1"> <thead> <tr> <th>Capacité restante(%)</th> <th>Tension (V)</th> <th>Indicateur</th> </tr> </thead> <tbody> <tr> <td>100 (6)</td> <td>> 25,42</td> <td></td> </tr> <tr> <td>85 (5)</td> <td>□ 25,42</td> <td></td> </tr> <tr> <td>70 (4)</td> <td>□ 25,12</td> <td></td> </tr> <tr> <td>55 (3)</td> <td>□ 24,78</td> <td></td> </tr> <tr> <td>40 (2)</td> <td>□ 24,42</td> <td></td> </tr> <tr> <td>30 (1)</td> <td>□ 23,88</td> <td> et  clignote</td> </tr> <tr> <td>20</td> <td>Avertissement de batterie faible</td> <td> Clignotement de la LED</td> </tr> </tbody> </table>	Capacité restante(%)	Tension (V)	Indicateur	100 (6)	> 25,42		85 (5)	□ 25,42		70 (4)	□ 25,12		55 (3)	□ 24,78		40 (2)	□ 24,42		30 (1)	□ 23,88	 et  clignote	20	Avertissement de batterie faible	 Clignotement de la LED
	Capacité restante(%)	Tension (V)	Indicateur																						
	100 (6)	> 25,42																							
	85 (5)	□ 25,42																							
	70 (4)	□ 25,12																							
	55 (3)	□ 24,78																							
	40 (2)	□ 24,42																							
	30 (1)	□ 23,88	 et  clignote																						
20	Avertissement de batterie faible	 Clignotement de la LED																							
Fréquence de clignotement	Charque 2 secondes																								
Autres caractéristiques	<p>(1) L'indicateur indique uniquement les diminutions.</p> <p>(2) Lorsque la capacité restante de la batterie est moins de 30 %, un signal d'avertissement (deux bips) se fait entendre toutes les 5 secondes.</p> <p>Lorsque (a) la clé est en position « OFF », (b) la batterie charge ou (c) le scooter est en mode veille, un signal d'avertissement se fait entendre.</p>																								

		CARACTÉRISTIQUES	
Indicateur de charge	Capacité restante (%)	Tension (V)	Indicateur
	40 (2)	< 25,44	
	55 (3)	> 25,44	
	70 (4)	> 26,18	
	80 (5)	> 26,92	
	90 (6)	> 28,5	
	100 (7)		
Fréquence	0,5 seconde		
Caractéristiques	Utilise le PIN3(CH3) du chargeur comme signal déterminant. Le chargeur entre en mode "chargement" lorsque le CH3 est mis à la terre, pas uniquement si la clé est en position « OFF » ou « ON ».		
Observations	Les indicateurs ci-dessus ne servent que de référence. Veuillez-vous fier à l'indicateur du chargeur. Plus précis		



4 、 Horloge

	CARACTÉRISTIQUES
Tolérance (par jour)	± 2 sec
Réglage par défaut	「Hour : Min」mode : 「AM 12:00」
Réglage 「Heure : Min」 (système horaire sur 12 heures)	Portée : AM12:00 ~ PM11:59 AM 10:00 PM 10:00



5 、 compteur kilométrique

POINT	CARACTÉRISTIQUES
Fonctionnement	L'odomètre transforme l'information de l'opto coupleur en distance.
Affichage	「 km 」 : affichage en kilomètres 「 mile 」 : affichage en mile.
Affichage multiple [ODO]	(1) amplitude : 00000~99999  (2) Une fois rendu à 99999 km ou 62149 miles, l'odomètre reprend à zéro.
Trajet	(1) amplitude : 00.0~99.9  (2) Le compte s'arrête à 99,9 km sans reprendre à zéro.
Fonctionnalités	(1) Au départ, le compteur kilométrique total est en mode ODO. Il change en mode trajet (TRIP) après 5 secondes. (2) TRIP (trajet) peut être remis à 00,0.

6 - Eclairage avant







	CARACTÉRISTIQUES
Fonctionnement	(1) Allumez et éteignez le phare à l'aide du bouton  . La LED  s'allumera en même temps. (2) Le phare arrière s'allumera et s'éteindra avec le phare avant.
Mode Économie d'énergie	Lorsque le moteur est arrêté, il y a une diminution de la puissance des phares de 70 %. Lorsque le moteur est en marche, ils fonctionnent à pleine puissance.
Conditions d'utilisation	Toutes les fonctions sont désactivées lorsque a) la clé est sur "OFF", b) le moteur est en mode "économie d'énergie" ou c) le scooter est en mode en veille.
Conditions déterminantes	(1) 2,2 V > WIP > 2,8 V (100 % pleine puissance) (2) 2,2 V < WIP > 2,8 V (100 % pleine puissance) (3) Affichage Mode économie d'énergie en temps réel.
Observations	(1) Boucle : 24V/50W max (2) Protection contre les courts-circuits et les surcharges

7 - Eclairage arrière

	CARACTÉRISTIQUES
Fonctionnement	(1) Allumez et éteignez le feu à l'aide du bouton  . La LED  s'allumera en même temps. (2) Le phare arrière fonctionne également simultanément avec le phare avant.
(Contrôles) Feu de freinage Feu de marche arrière	Lorsque le scooter est en marche avant et s'immobilise, le feu clignote pendant 3 secondes et s'allume. Le feu de marche arrière clignotera tant et aussi longtemps que le véhicule est en marche arrière Vous pouvez activer et désactiver le signal sonore de marche arrière sur le tableau de bord.
Conditions d'utilisation	Toutes les fonctions sont désactivées lorsque a) la clé est sur "OFF", b) le moteur est en mode "économie d'énergie" ou c) le scooter en mode en veille. * Le feu de freinage et le feu de marche arrière fonctionnent même lorsque le phare arrière est éteint.
Fréquence de clignotement	1 seconde

	CARACTÉRISTIQUES
Conditions déterminantes	(1) 2.2V > WIP > 2.8V (50% demie puissance) (2) 2.2V < WIP > 2.8V (100% pleine puissance) (3) Passage pleine/demie puissance : temps réel. (4) Retour en mode pleine puissance dépend de la direction du moteur et du réglage au tableau de bord.
Observations	(1) Boucle : 24V/50W max (2) Protection contre les courts-circuits et les surcharges

8 、 9 、 1 0 Clignotants et feu de stationnement

	CARACTÉRISTIQUES
Fonctionnement	boutons pour les clignotants de droite et de gauche et le feu de stationnement
Contrôles (clignotant de gauche)	<p>Appuyez une fois sur le bouton  . Le clignotant de gauche et son indicateur s'allumeront et le signal sonore d'avertissement s'activera. Appuyez de nouveau sur le bouton  afin d'éteindre le clignotant de gauche.</p>
(clignotant de droite)	<p>Appuyez une fois sur le bouton  . Le clignotant de droite et son indicateur s'allumeront et le signal sonore d'avertissement s'activera. Appuyez de nouveau sur le bouton  afin d'éteindre le clignotant de droite.</p>
(feu de stationnement)	<p>Appuyez sur le bouton  . L'indicateur  , les clignotants de gauche et de droite ainsi que le signal sonore d'avertissement s'activeront. Appuyez de nouveau sur  pour éteindre le feu de stationnement.</p>
Conditions d'utilisation	Toutes les fonctions sont désactivées lorsque a) la clé est sur "OFF", b) la batterie est en charge ou c) le scooter est en mode veille.
Fréquence de clignotement	1 seconde
Fréquence du signal sonore d'avertissement	Un court bip par seconde.

1 2 、 Autotest d'alimentation

	CARACTÉRISTIQUES
Situation initiale	Lorsque le véhicule se met en marche, le tableau de bord procède à un autotest d'alimentation : le rétro éclairage et tous les segments d'affichage à cristaux liquides s'allument pendant 3 secondes. Ensuite, le véhicule revient en mode de fonctionnement normal (ODO).



1 3 、 Thermomètre (TEMP)

	CARACTÉRISTIQUES
Fonctionnement	La température est détectée par un capteur NTC.
Tolérance	± 2°C
amplitude	-20°C ~50°C -4°F ~122°F 
Affichage	°C = degré Celcius °F = degré Fahrenheit

15. Rétro-éclairage

Rétro-éclairage ACL	Appuyer sur MODE ou SET , le rétro-éclairage va s'éclairer. Celui-ci va s'éteindre automatiquement après 5 sec., si aucun bouton n'est activé par l'utilisateur.
---------------------	---

1 5 、 Réglage des fonctions

	CARACTÉRISTIQUES
Boutons	 MODE (main gauche)  Réglage (main droite)
Affichage général (mode trajet TRIP)	Appuyez sur SET pendant 3 secondes pour ramener TRIP à 00,0.
Réglage	<p>Appuyez sur MODE et SET en même temps pour au moins 2 secondes pour régler l'heure. Les heures et les minutes commenceront à clignoter.</p> <p>(1) Lorsque 『Hour』 (heure) clignote : Appuyez sur SET pour faire avancer les heures. Appuyez ensuite sur MODE pour régler les minutes (『MIN』).</p> <p>(2) Lorsque 『MIN』 clignote: Appuyez sur SET pour faire avancer les minutes. Appuyez ensuite sur MODE pour sélectionner les unités de vitesse (『km/h & mph』).</p> <p>(3) Lorsque 『km/h』 ou 『mph』 clignote, appuyez sur SET pour choisir “km/h” ou “mph”. Appuyez ensuite sur MODE pour régler le thermomètre (『°C / °F』)</p> <p>(4) Lorsque 『°C』 ou 『°F』 clignote, appuyez sur SET pour faire votre choix (°C ou °F) .</p>
Pour sortir du mode réglage	Si vous êtes dans le mode réglage et que a) vous n'appuyez sur aucun bouton pendant plus de 20 secondes ou b) vous appuyez sur MODE et SET simultanément pour plus de 2 secondes, les derniers changements seront enregistrés et vous retournerez en mode normal.
Fonctionnement	<p>(1) 『Hour : Min』 , km/h』 ou 『mph』 , 『°C』 ou 『°F』 offrent des fonctions de réglages accélérées.</p> <p>(2) Lors du réglage de l'heure, appuyez sur SET pour faire avancer les heures et les minutes. Si vous appuyez sur SET pendant plus de 2 secondes, l'heure ou la minute avancera rapidement jusqu'à ce que vous relâchiez le bouton.</p> <p>*Si l'heure est moins de 10, un seul chiffre apparaîtra dans la position des unités.</p>
Observations	Signal sonore des boutons : un court bip.

CHARGE DE LA BATTERIE

Instructions

8A

1. DESCRIPTION

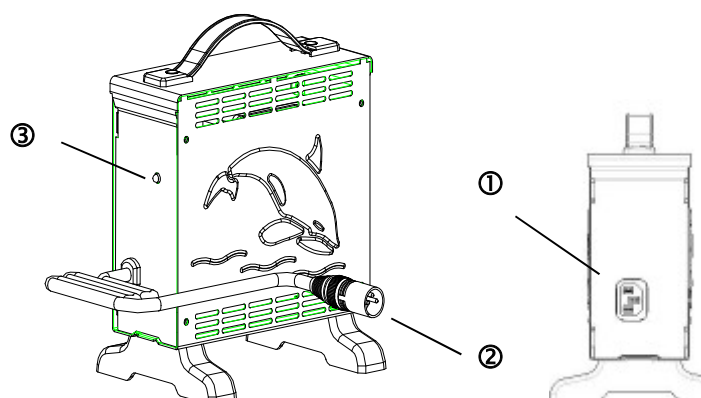

① Cordon d'alimentation

② Prise de sortie

③ Indicateur :

Clignotant vert: En marche

Clignotant orange : Pré-charge

Orange : Charge

Clignotants vert et orange : Chargée à 80%

Vert : Charge complète

Clignotant rouge : Défaut

2. CARACTÉRISTIQUES

Point	CHARGEUR À BATTERIE (MODE À DÉCOUPAGE)
Modèle	4C24080A
Courant de sortie (CC)	8 A ± 5 %
Tension de charge (CC)	28,8 V
Courant à l'entrée (CA)	3,8 A max.
Tension à l'entrée(CA)	100 ~ 240 V 50/60 Hz
Rendement	AC-DC 85 % min
Température de fonctionnement	0°C ~ 40°C
Batterie	24 V Batterie au plomb-acier rechargeable (26 Ah ~80 Ah)
Protection à la sortie	1. Les court-circuits 2. Le retour de puissance 3. La surchauffe 4. La prise de charge
Humidité en fonctionnement	20% ~ 85 %
Dimensions	Long. 185 mm× Larg. 130 mm×Haut. 195 mm
Poids	1,7 kg
Couleur	Bleu

3. INSTRUCTIONS D'UTILISATION

- (1) La tension à la sortie du chargeur doit correspondre à celle du scooter (24V).
- (2) Branchez le cordon d'alimentation. Une LED verte indiquera l'alimentation en CA.
- (3) Branchez le chargeur au scooter.
- (4) Commencez le cycle de charge; veuillez consulter le point 4 (INDICATEURS LED).

4. INDICATEURS TEMOIN LED

- (1) Clignotant vert : En marche
- (2) Orange : Chargement
- (3) Clignotant orange : Pré-charge
- (4) Clignotants vert et orange : Chargée à 80 %
- (5) Vert : Charge complète
- (6) Rouge : Défaut

5. CODES PANNES DU CHARGEUR

- (1) Si l'indicateur vert est éteint :
 - Vérifiez l'entrée en CA. Si ce dernier fonctionne bien, le chargeur pourrait être défectueux.

- (2) Si l'indicateur vert ne cesse de clignoter en permanence :
 - Vérifiez la connexion entre le chargeur et la batterie.
 - Vérifiez qu'il n'y ait pas de les court-circuits à la sortie.
 - Si les connexions sont intactes, le chargeur peut être défectueux.

- (3) Si l'indicateur rouge ne cesse de clignoter :
 - Assurez-vous que la connexion à la batterie n'est pas inversée.
 - Vérifiez qu'il n'y ait pas de court-circuits en sortie.
 - Vérifiez la température ambiante ($> 0^{\circ}\text{C}$) et non $< 0^{\circ}\text{C}$
 - Le chargeur pourrait être défectueux.

- (4) Le clignotant orange ne devient pas vert :
 - La batterie peut être défectueuse. Arrêtez le cycle de charge et faites tester les batteries.

- (5) Si l'indicateur de chargement orange devient vert immédiatement :
 - La batterie est complètement chargée.
 - La batterie est défectueuse si elle n'est pas complètement chargée.

6. AVERTISSEMENT

- (1) Avant d'utiliser le chargeur, lisez toutes les instructions et toutes les consignes de sécurité.
- (2) La charge doit se faire dans un endroit bien ventilé.
- (3) Afin d'éviter les blessures, chargez seulement les batteries au plomb-acier ou au gel.
- (4) Veuillez débrancher le chargeur à la fin du cycle de charge.



Prise du chargeur

Important!

- La charge doit toujours se faire dans un endroit bien ventilé.
- Le chargeur est conçu pour une utilisation intérieure. Veuillez le garder à l'abri de l'humidité.
- Pour une performance maximale, il est recommandé de remplacer les deux batteries en même temps si elles sont faibles.
- Si le scooter n'est pas utilisé pour une période prolongée, il faut recharger les batteries au moins une fois par mois pour éviter leur détérioration.

BATTERIE : INSTRUCTIONS ET ENTRETIEN

- Prendre le temps de bien lire les instructions du chargeur avant de l'utiliser.
- Assurez-vous de charger la batterie après chaque utilisation du scooter
- Chargez les batteries au moins une fois par semaine si le scooter n'a pas été utilisé (afin de préserver l'électrolyte au maximum de ses capacités).
- Si vous n'arrivez pas à charger la batterie (le voyant orange ne passe pas au vert), ou si le voyant orange passe immédiatement au vert, contactez votre revendeur. Il se peut que la batterie soit défectueuse.
- La différence de tension entre les deux batteries ne doit jamais dépasser 0,5 V; Les batteries ou leur pack doivent être inspectés régulièrement pour évaluer la propreté, les traces de détérioration ou de déformations.
- Si le voyant rouge s'allume, vérifiez si le chargeur est défectueux ou la qualité des connectiques et contacts.
- Assurez-vous que les connecteurs de batterie ⊕ et ⊖ sont propres, pour recharger les batteries de façon optimale.

• BATTERIES

AUTONOMIE MAXIMALE CUMULEE

Les batteries doivent être rechargées régulièrement et complètement pour les « maintenir en tension », même en cas de non utilisation (au moins une fois par mois). Chaque décharge « profonde » en deçà du seuil de tension de « sécurité » (limite basse de tolérance) peut induire une perte irréversible de 5% de la capacité de la batterie. La répétition de décharges profondes entraîne une usure prématurée des batteries non prise en charge au titre de la garantie.

L'autonomie en km fournie à titre indicatif par les constructeurs est une donnée théorique. Elle varie suivant plusieurs critères :

- Du relief du terrain (une voiture consomme toujours plus en montagne) et de l'état du sol (boueux, revêtement portant, etc...)
- Du poids de l'utilisateur (autonomie donnée en général en fonction d'un poids moyen)
- Des conditions de température. Les tests de rendement maximum sont faits dans des conditions de température aux alentours de 21°C.

Exemple, une autonomie maximale d'une batterie donnée à 50 km pour une température de 21 à 23°C, peut tomber à 25KM à une température ambiante de 5°C selon le type de batterie.

- Du type de batterie (plomb, gel, lithium ion etc...). La batterie se décharge régulièrement utilisée ou non. La décharge en fin de cycle peut être progressive (batterie type plomb ; moins d'autonomie et rendement plus faible) ou plus « brutale » (batterie type lithium ion ; plus d'autonomie et meilleur rendement, mais en fin de cycle la perte de capacité est plus rapide).

Enfin, il s'agit d'une **autonomie maximale cumulée**. Lorsque vous utilisez votre scooter en continu, la tension de la batterie baisse progressivement. En deçà du seuil de tolérance de tension de décharge (limite basse de « sécurité »), la batterie ne délivre plus suffisamment de puissance pour propulser votre scooter. Lorsqu'il est annoncé une autonomie de 40 km par exemple, il convient de parler d'autonomie maximale cumulée. Vous pouvez effectuer plusieurs trajets et faire une utilisation «fractionnée » du scooter jusqu'à une distance cumulée de 40 km sans avoir à recharger forcément vos batteries (même s'il est conseillé de recharger vos batteries après chaque utilisation continue et supérieure à 25 % de la capacité de la batterie). La distance parcourue en continu pourrait (en fonction du terrain, poids de l'utilisateur, température...) atteindre environ 15-20 km maximum pour cet exemple.

ENTRETIEN ET RÉPARATIONS

Votre scooter est conçu pour un entretien minimal. Cependant, comme tout véhicule motorisé, il demande un entretien périodique. Pour garder votre **scooter** en bon état, et ce, pour plusieurs années, on recommande d'effectuer les vérifications périodiques énumérées ci-dessous.

VÉRIFICATIONS QUOTIDIENNES

1. Inspection visuelle de l'état des pneus.
2. Vérifiez l'indicateur de charge des batteries afin de déterminer si celles-ci doivent être rechargées.

VÉRIFICATIONS HEBDOMADAIRES

1. Pression des pneus pour les pneus gonflables, assurez-vous de maintenir la pression de gonflage des pneus entre 30 et 35 psi. (respectez les indications sur le flanc des pneus)

VÉRIFICATIONS MENSUELLES

1. Vérifiez l'état des câbles (coupés, dénudés, pincés...) et les connections au contrôleur. Assurez-vous qu'ils ne sont pas effilochés ou coupés. De plus, assurez-vous qu'il n'y a pas de câbles qui dépassent qui puissent être arrachés.

VÉRIFICATIONS SEMESTRIELLES

1. Vérifiez les charbons du moteur. Il est recommandé de faire inspecter les charbons tous les six mois par un revendeur ou dès que votre scooter ne fonctionne pas correctement. Si l'usure des charbons de moteur est excessive, remplacez ces derniers pour éviter d'endommager le moteur.

Attention! Un entretien inadéquat des charbons du moteur peut annuler la garantie qui s'applique à votre scooter.

Pour inspecter ou remplacer les charbons du moteur :

1. Dévissez les bouchons de protection des charbons du moteur.
2. Enlevez les charbons.
3. Inspectez l'état des charbons.
4. Remplacez les charbons si besoin.

Moins de 9 mm

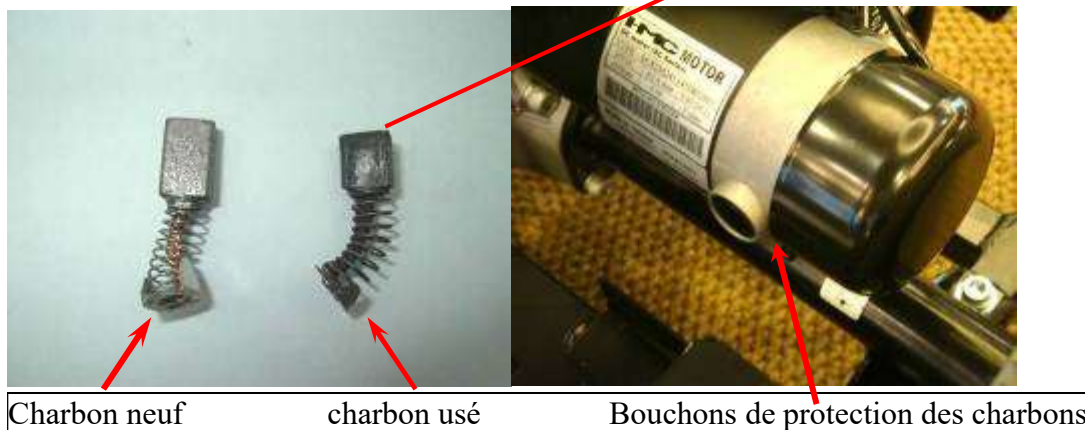

Inspectez l'état des bornes de la batterie tous les six mois. Assurez-vous qu'elles ne sont pas corrodées et que les connexions sont étanches. Périodiquement, vous pouvez y appliquez un corps gras adéquat sur la surface des bornes pour protéger les contre la corrosion.

VÉRIFICATIONS :

- -Garder le contrôleur propre, tout en le protégeant de l'eau et de la pluie. Ne jamais nettoyer votre scooter avec un tuyau d'arrosage ou le placer en contact direct avec de l'eau. La carrosserie peut être lavée avec de l'eau tiède et un savon doux.
- -Vérifier occasionnellement le siège et le dossier (confort, affaissement) coupures ou déchirures. Remplacer le siège si nécessaire.
- -Ne pas entreposer votre scooter dans un endroit humide, exposé au développement de la moisissure et de la rouille.
- -débarrassez les axes de roulement du sable, fibres textiles, ou autres éléments pouvant s'enrouler autour des axes.-
- Inspecter visuellement les motifs des pneus, si la profondeur des traits est de moins de 1mm, faites les remplacer chez votre revendeur.
- - Inspectez régulièrement les parties mobiles. Lubrifiez les occasionnellement avec un lubrifiant adapté (faible densité) en quantité faible pour éviter de souiller l'environnement.
- Toujours effectuer une inspection générale des boulons et écrous pour vous assurer qu'ils soient bien serrés.

● DIAGNOSTIC DE PANNE ET REMISE EN ÉTAT

Si vous rencontrez des difficultés techniques, consultez un détaillant avant de mettre votre propre solution à l'essai. Les observations suivantes peuvent indiquer un problème sérieux. Contactez votre détaillant aussitôt que vous remarquez l'un des problèmes suivants :

1. Un bruit de moteur inhabituel
2. Un câblage effiloché
3. Un connecteur fissuré ou cassé
4. L'usure inégale des pneus
5. Un mouvement saccadé
6. Une traction vers le côté
7. Un ensemble de roues endommagé
8. La mise en marche ne fonctionne pas.
9. La mise en marche fonctionne, mais le scooter ne bouge pas.

Système de contrôle PG S-Drive : Le système de contrôle PG S-Drive surveille le fonctionnement de votre scooter. S'il détecte un problème, un voyant clignote pour signaler le problème. Vous devez alors compter le nombre de clignotements et consultez la liste ci-dessous pour diagnostiquer le problème.

Système de contrôle S-Drive– Diagnostic de panne

1 barre/ 1 flash	La batterie doit être chargée ou il y a une mauvaise connexion avec la batterie. Vérifiez les connexions. Si les connexions sont adéquates, tentez de charger la batterie.
2 barres 2 flashes	Il y a un problème de connexion avec le moteur. Vérifiez toutes les connexions entre le moteur et le contrôleur.
3 barres 3 flash	Moteur non alimenté court-circuit batterie. Contactez un revendeur.
4 flash	Scooter en mode roue libre. Vérifiez la position du levier d'embrayage.
6 barres 6 flash	Le contrôleur S-Drive est en mode défaut : vérifiez que le chargeur n'est connecté pas connecté au scooter ou que le siège est dans la bonne position pour la mise en marche.
7 barres 7 flash	Il y a un problème avec l'accélérateur. Assurez-vous que toutes les connexions sont adéquates. Assurez-vous que la manette marche avant marche arrière soit en position neutre. Peut nécessiter un recalage du point neutre du potentiomètre
8 barres 8 flash	Il y a un problème avec le contrôleur. Assurez-vous que toutes les connexions soient bonnes.
9 barres 9 flash	Il y a un problème de connexion avec le frein de stationnement. Vérifiez les connexions du frein de stationnement et du moteur. Assurez-vous que les connexions sont fermes et sans jeu.
10 barres 10 flash	Il s'est produit une surtension dans le contrôleur. Cela peut être causé par une connexion de la batterie de mauvaise qualité. Vérifiez les connexions de la batterie.

S12S - LISTE DE PIÈCES

1. CLIGNOTANT DE GAUCHE	18. RÉTROVISEUR	35. PHARE ARRIÈRE
2. CLIGNOTANT DE DROITE	19. PANNEAU DE CONTRÔLE	36. SUPPORT DE GARDE-BOUE
3. RECOUVREMENT	20. BATTERIE	37. SUPPORT DE RECOUVREMENT
4. RECOUVREMENT DE POIGNÉE	21. OSSATURE	38. SUPPORT DE PARE-CHOCS
5. RECOUVREMENT DE BARRE AVANT	22. JANTE (ALUMINIUM)	39. WIGWAG
6. PARE-POUSSIÈRE (CAOUTCHOUC)	23. PNEU	40. ENTRETOISE DE POTENTIOMÈTRE
7. RECOUVREMENT DE BARRE ARRIÈRE	24. JANTE INTÉRIEURE	41. SUPPORT DE LA BARRE
8. PORTE-TASSE	25. RECOUVREMENT DE BATTERIE	42. MÉCANISME RAM DE LA BARRE
9. PHARE AVANT	26. SUSPENSION	43. RECOUVREMENT
10. PHARE AVANT	27. RECOUVREMENT LATÉRAL	44. SUPPORT DE PHARE
11. PONT	28. RECOUVREMENT DE BATTERIE	45. TIGE
12. PARE-CHOCS AVANT	29. SIÈGE	46. POTENTIOMÈTRE
13. SUPPORT DE PHARE	30. GLISSIÈRE DE SIÈGE	47. SUPPORT DE SUSPENSION
14. TAPIS	31. BASE DE SIÈGE	48. PHARE TRIANGULAIRE
15. GARDE-BOUE	32. TIGE AMOVIBLE	49. TRANSAXE
16. PARE-CHOCS ARRIÈRE	33. CEINTURE DE SÉCURITÉ	50. CAPTEUR DE VITESSE
17. RECOUVREMENT LATÉRAL	34. PÉDALE	51. SUPPORT DE SUSPENSION

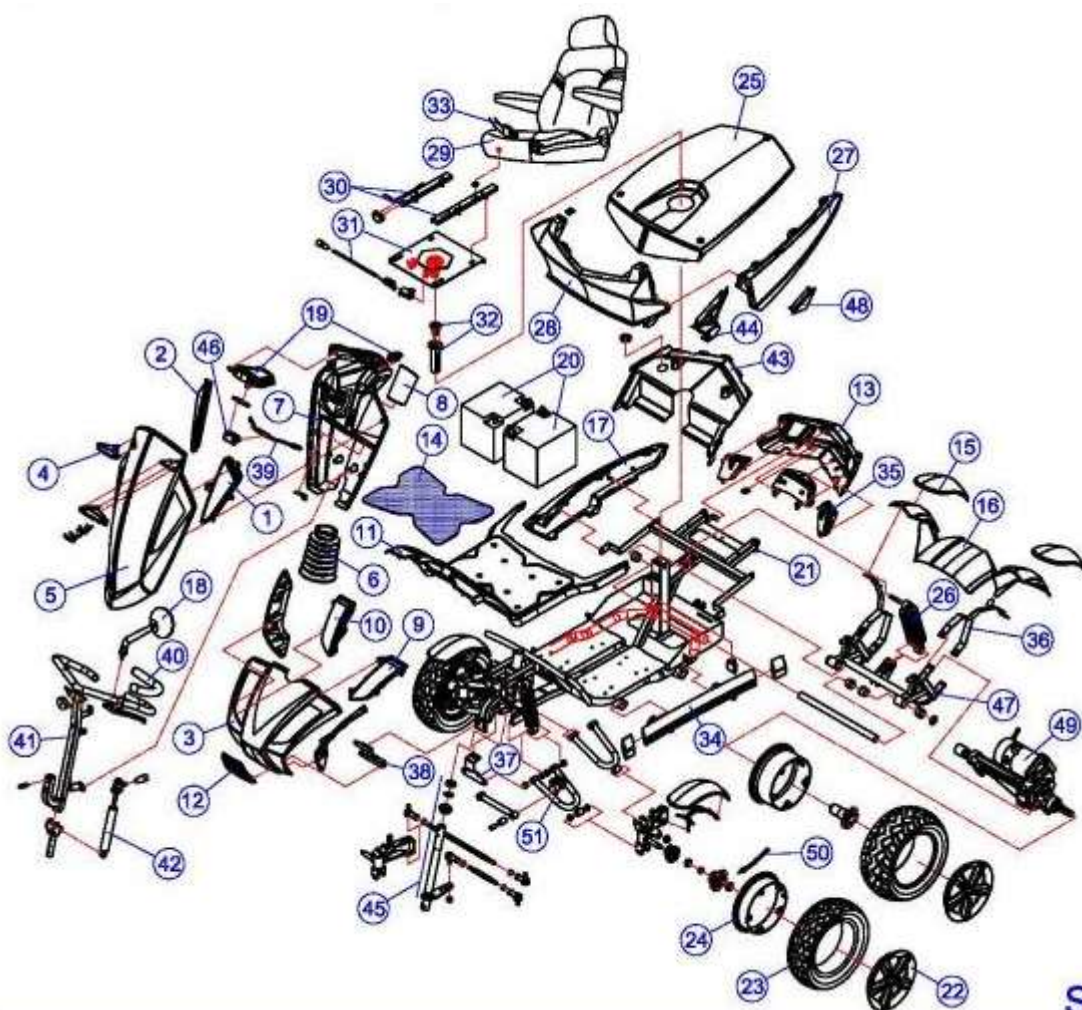

S12

GUARANTIE

Dans des conditions normales de stockage et d'utilisation, la garantie est valable uniquement pour le 1^{er} utilisateur qui a acheté le scooter et elle n'est pas transmissible. Elle démarre à la date d'achat de l'utilisateur au magasin. Elle ne comprend pas les frais d'aller et retour du scooter dans nos ateliers.

Détail des garanties

Garantie limitée à deux ans pour les pièces suivantes :

- Le châssis

Garantie limitée à un an pour les pièces suivantes :

- Les pièces liées à la motorisation (moteur, électrofrein, transaxe)
- Les composants électroniques (contrôleur, potentiomètres)
- Le chargeur

Garantie limitée à 6 mois pour les pièces suivantes :

- Les batteries

Sont exclues de la Garantie :

- Les pièces d'usure
- Les charbons de moteur
- Les pneus et chambres à air
- Les accoudoirs, les housses de siège
- Les fusibles et ampoules
- Les pièces de carrosserie
- Les dommages engageant la responsabilité d'un tiers ou résultant d'une faute intentionnelle
- Les dommages résultant de l'entretien et de l'usage non conforme aux prescriptions du constructeur ou de la négligence de son utilisateur
- Le scooter ayant fait l'objet de modifications non conformes
- Les pièces d'origine remplacées par des pièces non agréées
- Les dommages résultant d'incendie, de la foudre, de la tempête, du vandalisme ou du transport non sécurisé.
- La perte ou le vol

La garantie doit être effectuée en France par un Magasin habilité par *Heartway* ou par *Medtrade*.



HEARTWAY MEDICAL PRODUCTS CO., Ltd.